



WASAET
ALNQIL



Call us



SALES :
00 966 50 8516850



CUSTOMERS SUPPORT :
00 966 53 2805548



TECHNICAL SUPPORT :
00 966 55 2778146

شركة مصنع وسائط النقل للمنتجات المعدنية

تانك فاكيوم سعة 30000 لتر

VACUUM TANK 30000 L

Company of Wasaet Alnqil Factory For Metal Industries

WWW.WASAETALNQIL.COM

رؤية
VISION
2030

مصنع وسائط النقل للمنتجات المعدنية تم تأسيسه عام 2011 م في
مدينة الرياض متخصص في صناعة الحاوبات والمكابس والتوانك ذات جودة
ومواصفات عالمية

SAUDI
MADE

وصف المنتج

PRODUCT DESCRIPTIONS

تانك شفط صرف صحي (فاكيوم) ذات جودة عالية بسعة 30000 لتر
بشكل اسطواني من حديد سابك ذات صلابة عالية مع ماكينة شفط
إيطالية ذات جودة عالية

A high-quality sewage suction tank (vacuum) with a capacity of 30000 litres, in a cylindrical shape made of SABIC steel, with high durability and equipped with a high-quality Italian suction machine.



المواصفات العامة SPECIFICATIONS



مادة التصنيع عبارة عن حديد سابع عالي الجودة.
The manufacturing material is high-quality SABEC steel.



قواطع داخلية لمنع ارتطام السائل.
Internal cutouts to prevent liquid spillage.



مزود بمؤشر منسوب لمستوي السائل
Equipped with a liquid level indicator



مزود بنظام امان للمضخة للحماية من الرطوبة + (فلتر هواء)
Equipped with a safety system for the pump to protect against moisture + (air filter)



جسم الخزان بسماكة 6 ملم.
The tank body is 6 mm thickness.



حوامل للخراطيم علي جانب التانك
Hose holders on the side of the tank



فتحات تفتيش علوية و خلفية لسهولة الصيانة و التنظيف
Top and rear manhole for easy maintenance and cleaning



لمبات تحذيرية
Warning bulbs

VACUUM PUMP SPECIFICATIONS:

مواصفات مضخة الفاكيوم

مضخة إيطالية من نوع (MORO or JUROP or other Brand)
Italian pump (MORO or JUROP or other Brand)



المضخة تعمل بواسطة مضخة ديزل او حسب الحاجة
The pump is operated by diesel pump or as needed



الضغط و معدل التدفق مناسب مع حجم التانك.
The pressure and flow rate are appropriate to the tank size.



مزودة بمحبس شفط 4 بوصة وتفرغ 6 بوصة .
Equipped with a 4-inch suction valve and 6-inch
valu for discharge



PAINTS الدهانات



- Inside (Acid-resistant epoxy paint) .
- Free logo
- Outside (primary layer + final lay
- Safety instructions

- من الداخل (دهان ايبوكسي مضاد للاحماض)
- من الخارج (طبقة أساسي + طبقة نهائية)
- شعار مجاني
- إرشادات الامن و السلامة



TANK ACCESSORIES

ملحقات التانك

01.

الدعامات كوري 15*30 عالي الجودة
Korean struts 30 * 15 high quality

03.

قاعدة الفاران 16 طن
Al-Faran base 16 ton

05.

(رفارف - صدام - صندوق عده - تانك مياه)
(fenders - bumper - tool box - water tank)

02.

طقم ارجل جوست
jost support legs.

04.

عدد 8 كفرات و جنوط صيني
8 tires and Chinese rims



DIMENSIONS

القياسات

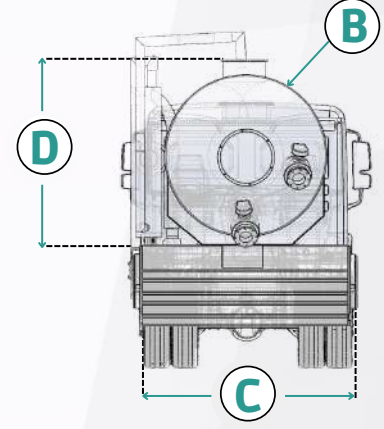
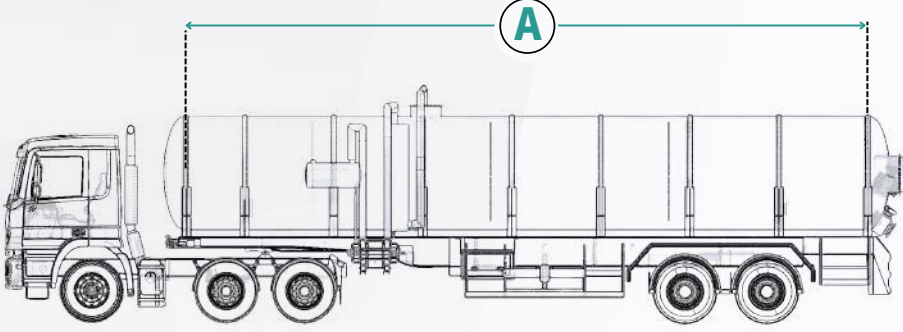
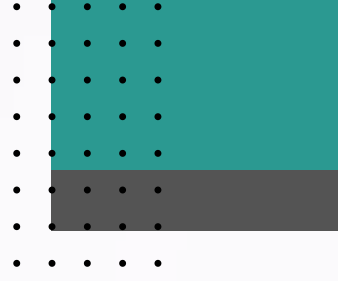

WATER TANK	A	B	C	D
30000 litres	10650 mm	1900 mm	2450 mm	2200 mm

Specifications and special sizes according to the quantity

المواصفات و المقاسات الخاصة حسب الكمية

ADDITION OPTIONS

خيارات اضافية



نظام هيدروليكي لقلب الخزان

Hydraulic system for tipping the tank

نظام هيدروليكي لفتح و اغلاق البوابة

Hydraulic system for opening and closing the rear gate

شكرا" لاختياركم منتجاتنا THANK YOU



SECOND INDUSTRIAL CITY - RIYADH
- SAUDI ARABIA



WWW.WASETALNQIL.COM



SALES 00 966 50 8516850

CUSTOMER SUPPORT 00 966 53 2805548

TECHNICAL SUPPORT 00 966 55 2778146

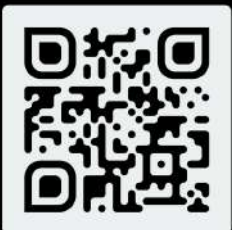

WASAET ALNQIL
SOCIAL MEDIA

 SAUDI
MADE

رؤية VISION
2030